

Schnitt 1, 1:10

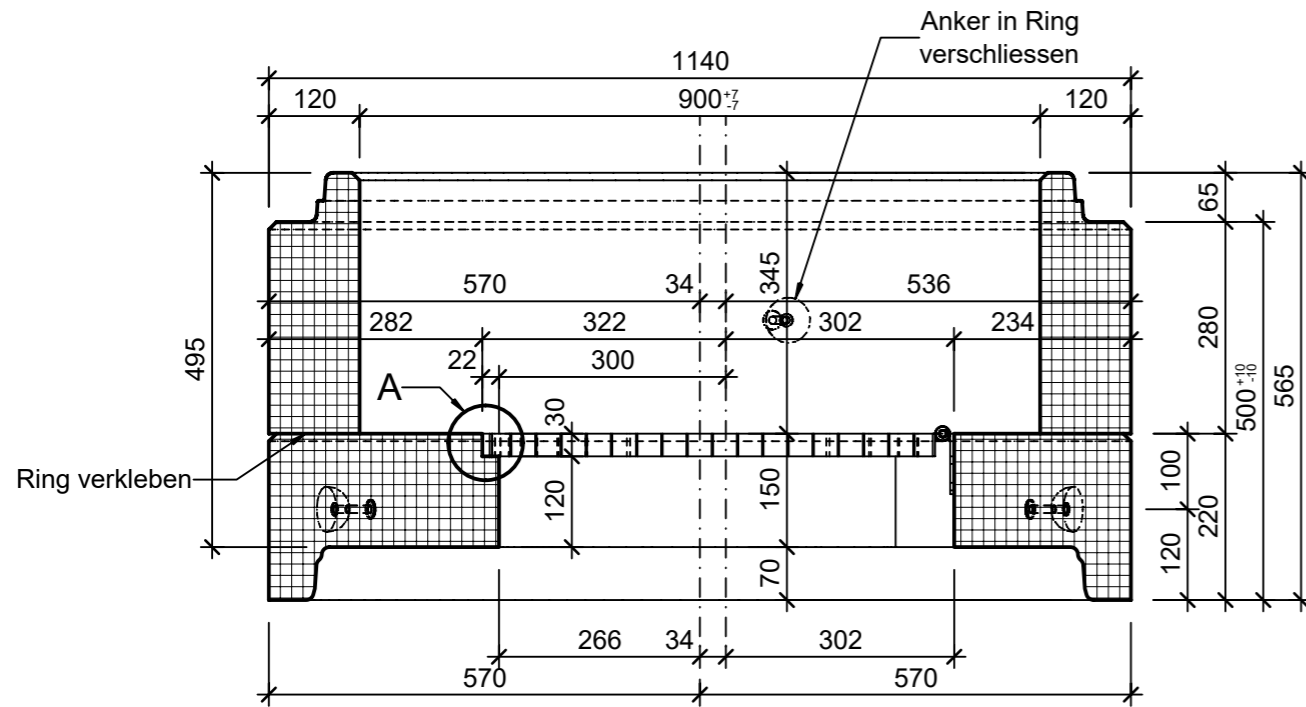

Ansicht 2, 1:10

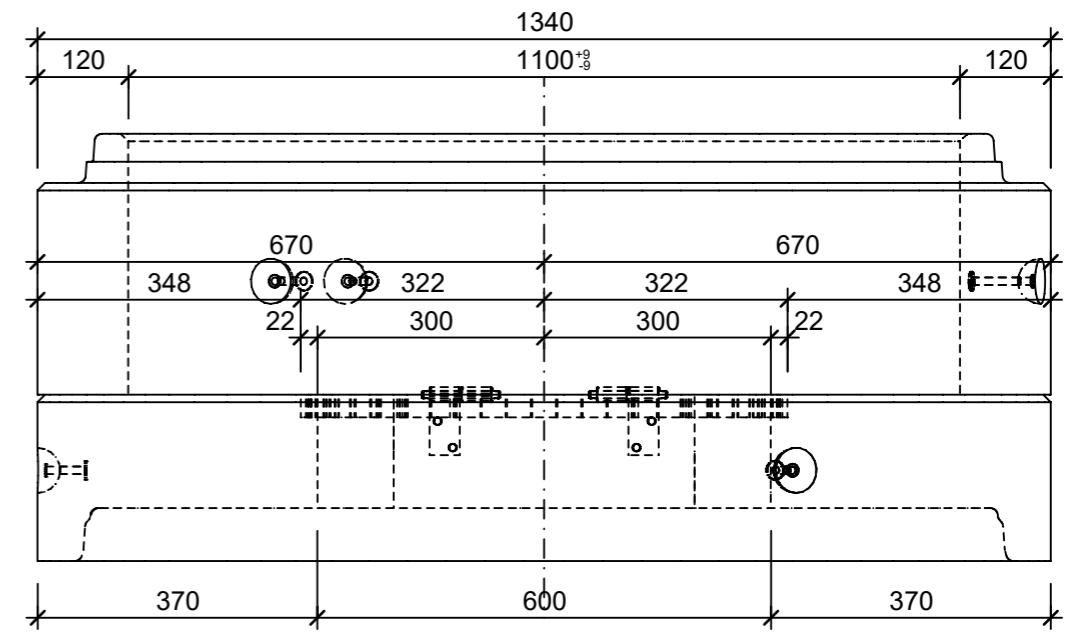

Grundriss 1:10

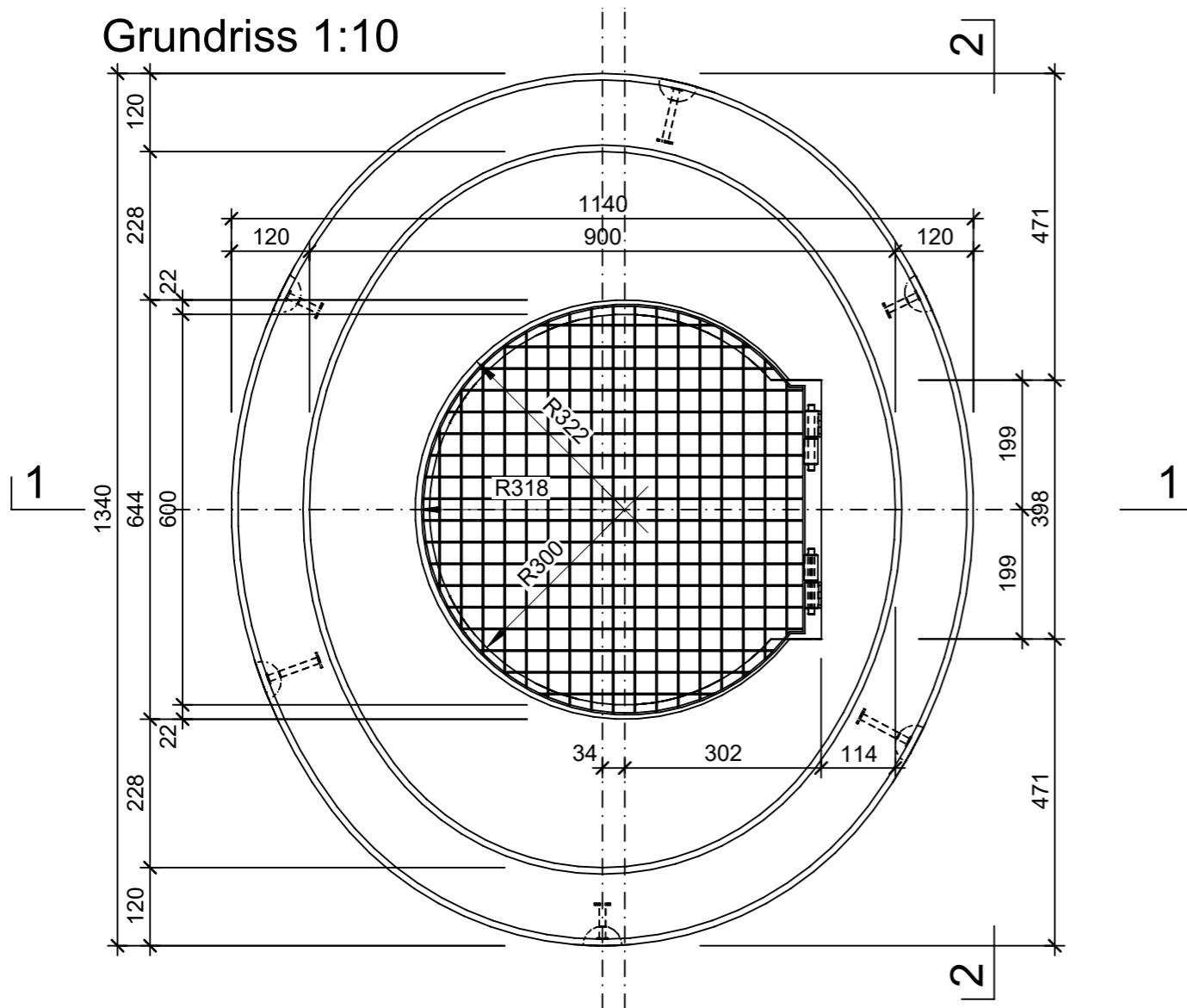

Detail A 1:2

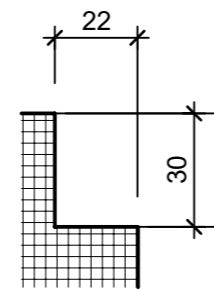

Isometrie

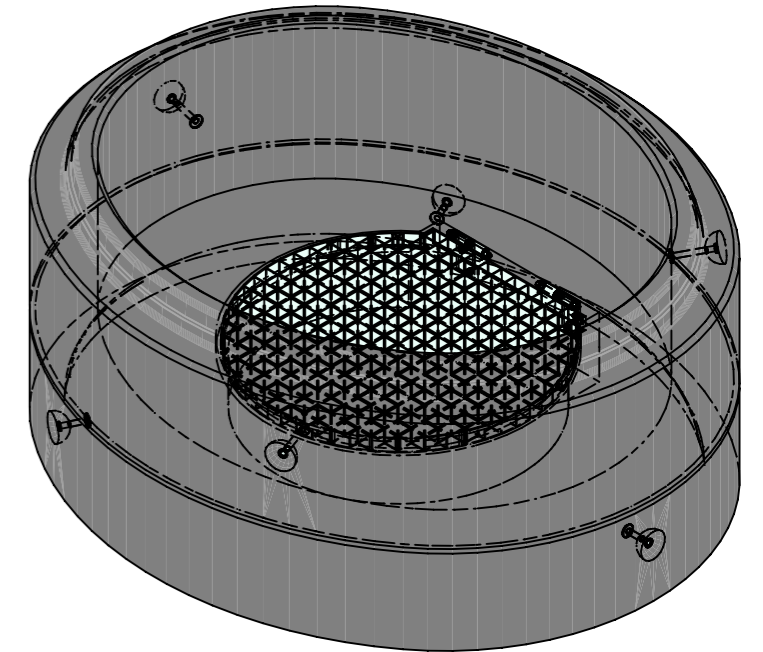

| | | | | |
|--|-----------------|--------|-----------------------------------|--------------------------|
| Rubrik: A0711 | Art.-Nr: 112401 | HW: 71 | Massstab: 1:2/10 | Format: A3 |
| CENTUB® Ruhepodeste | | | Gezeichnet: 14.06.2023 / rle | Geprüft: 14.06.2023 / RO |
| Ruhepodest oval längsgestellt inkl. Kugelkopftraganker exkl. Keilgleitdichtung | | | Änderung: 02.08.2023 / trg | Geprüft: 02.08.2023 / RO |
| | | | Änderung: / | Geprüft: / |
| | | | Änderung: / | Geprüft: / |
| WN/LN 900/1100, D 600mm, H 500 mm | | | Ersetzt: | |
| CREABETON AG 6221 Rickenbach LU info@creabeton.ch Telefon 0848 400 401 CREABETON PRODUKTIONS AG 5201 Brugg AG | | | Plan-Nr: A0711_112401_71_PZ_01_02 | |
| <small>Diese Zeichnung ist geistiges Eigentum des HW und darf ohne deren Einwilligung weder kopiert, vervielfältigt, weitergegeben, noch zur Ausführung benutzt werden. Art. 5 des Bundesgesetzes gegen den unlauteren Wettbewerb (UWG).</small> | | | | |